

DOSIFICADORA POLIVALENTE - DPV

MÁQUINA MUY VERSÁTIL PARA DOSIFICAR E INYECTAR MASAS DE DIFERENTES DENSIDADES Y VISCOSIDADES
CON/SIN PARTÍCULAS SÓLIDAS INCORPORADAS

DEPÓSITO

A medida, calefactados, cilíndricos, con separador de masa. Adaptados según requerimientos productivos.

DOSIFICACIÓN

Modelo neumático DPV.
Modelo con servo DPVS.

ACCESORIOS

Amplia gama de accesorios que permiten que la máquina se utilice para una gran variedad de productos y aplicaciones.

DISPLAY

Display que configura todas las funciones de la máquina de una manera visual y sencilla (modelos con servo).

SOPORTES

Mesa fija, mesa con ruedas, con elevador, soporte porta moldes, bomba de traspaso, mesa con báscula.



FORMEX

CREATING SOLUTIONS TO DOSE YOUR PRODUCT

CARACTERÍSTICAS

- ✓ Destaca en cuanto a velocidad, precisión y facilidad de operación.
- ✓ Sistema volumétrico de dosificado.
- ✓ **Cambio fácil y rápido de los diferentes accesorios para trabajar multiproducto.**
- ✓ **Gran rango de dosificación, de 10cc a 1150 cc.**
- ✓ Accionamiento a pedal, pulsador gatillo o fotocélula.
- ✓ Fabricada en Acero Inoxidable AISI304 y materiales aptos para el procesado de productos alimentarios.
- ✓ Para producciones manuales, semi-automáticas o con mayor grado de automatización ya que puede ir acoplada a una cinta transportadora o línea de producción.
- ✓ La **máquina estándar es de sobremesa** y se entrega **con pedal, boquilla dosificadora y un conjunto de pistón y cilindro a elegir.**
- ✓ **PANEL HMI PARA UNA GESTIÓN INTELIGENTE DE LA PRODUCCIÓN:** controla todas las funciones de la máquina: programación, producción y limpieza. Se pueden programar y seleccionar más de 100 recetas. Durante la producción se pueden modificar parámetros como la velocidad de depositado, el volumen, la velocidad de producción, mono-dosis o multi-dosis.



DPVS18 MODELO CON MESA, BOMBA DE TRASPASO Y TRANSPORTADOR DE MOLDES



DPVS35 MODELO CON ELEVADOR Y SOPORTE PORTAMOLDES

SALIDAS

Se escoge la salida según el producto a dosificar. Su facilidad de montaje y desmontaje ayuda también a las labores de limpieza.



Prolongador de salida: extensión del conducto de dosificación para alejar la salida de dosis.



Manguera y pistola de mano: manguera con salida de dosificación móvil, para controlar manualmente el punto dónde dosificar. Para productos líquidos y semi-líquidos.



Cabezal de dosificación para salsa de tomate o cremas: salida de dosificación circular en forma de ducha con pequeños orificios, adecuada para esparcir salsas o cremas.



Pistola de corte rotativo: pistola especial para masas elásticas y/o pegajosas en las que el paso de masa viene dado por una válvula giratoria. Para productos semi líquidos suaves, pesados y aireados.



Válvula vertical: Para productos líquidos, semi líquidos y aireados.



Válvula horizontal: para productos suaves, pesados y aireados.

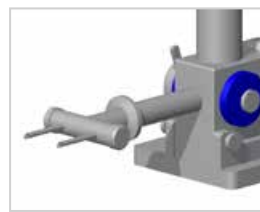

Agujas para inyección: pueden fabricarse diferentes largos, diámetros, número de agujas, etc. según la necesidad del cliente.

CILINDROS Y PISTONES

- Con la dosificadora de sobremesa va incluido un conjunto de cilindro y pistón.
- Una dosificadora puede tener varios conjuntos.
- Cada conjunto puede dosificar entre un máximo y un mínimo.
- Cuanto más grande es el diámetro del pistón, hay menos precisión entre un volumen máximo y mínimo.



SOPORTES

- Los diferentes soportes se acoplan a la máquina de sobremesa.
- Se pueden combinar varios soportes según producto a fabricar.
- Su facilidad de montaje y desmontaje ayuda también a las labores de limpieza.



Soporte portamoldes
Bandeja acoplada a la salida de la máquina para apoyar el molde o bandeja mientras se realiza la dosis. Se acopla directamente a la máquina de sobremesa.



Soporte con elevador
Mediante un dispositivo neumático, baja la máquina de sobremesa para poder cargar el depósito. Una vez se ha llenado, se acciona el dispositivo para que la dosificadora regrese a la altura de trabajo.



Bomba de traspaso
Facilita el traspaso del producto de una cuba de mezcla hacia la tolva lo que permite mantener una producción constante.



Soporte con ruedas, altura regulable
La máquina queda a una altura regulable manualmente de 70 a 100cm.



Transportador de moldes
sincronizado a la dosificación, una vez posicionados la dosis se realiza automáticamente.

DEPÓSITOS

- El depósito estándar es cónico y tiene una capacidad de 32 ó 50 litros.
- Se pueden acoplar depósitos con otras capacidades y diferentes formas.
- Se pueden hacer mantas eléctricas para mantener caliente el depósito.
- En depósitos cilíndricos se puede acoplar un agitador.



Depósito cilíndrico con tapa de silicona: para masas aireadas.



División cónica de depósito: accesorio especial para el depósito para casos en los que haya que dosificar 2 masas simultáneamente.

¿QUÉ PRODUCTO PUEDES ELABORAR CON ESTA MÁQUINA?

BOLLERÍA: MUFFINS · MAGDALENAS · BIZCOCHOS · CUPCAKES · DONUTS · MARMOLEADOS · BROWNIES · BOLLOS



LACTEOS Y POSTRES Y PRECOCINADOS: BOMBONES · ARROZ CON LECHE · NATILLAS · MOUSSE · SALSAS · YOGUR · BRANDADAS



SISTEMA DE DOSIFICACIÓN	DPV (con servo)	DPV (neumática)
Control parámetros dosificación por pantalla táctil	Sí	No
Número de programas dosificación (recetas)	999	0
Regulación de dosis	Electrónico (muy preciso)	Mecánica (manual mediante volante y contador)
Control de velocidad de carga	Electrónico (muy preciso)	Neumático (regulación manual)
Control de velocidad de descarga	Electrónico (muy preciso)	Neumático (regulación manual)
Señal a pedal	Electrónico	Neumático
Repetición de dosis en el mismo molde por programa (para grandes dosis)	Sí	No
Señal foto-célula	Sí	No
Señal externa	Sí	No
Acoplable a cinta directa (parada de cinta)	Sí	No
Control tiempo entre dosis	Sí	No
Programa auto-limpieza	Sí	No
Dosificación secuencial (patrón)	Sí	No
MODELO DPV (neumática)	C18	C35
DOSIS MÍNIMA - MÁXIMA*		
Tamaño de pistón pequeño Ø 25mm	10 cc - 96 cc	
Tamaño de pistón mediano Ø 50mm	40 cc - 392 cc	40 cc - 392 cc
Tamaño de pistón grande Ø 100mm		155 cc - 1550* cc
Consumo de aire	100 L/m	
Velocidad de dosificación*	máximo 2 segundos/ciclo	
Medidas A x F x H**	140 x 40 x 70 cm - DPV sobremesa con pistola horizontal y depósito de 30L	
Capacidad del depósito	32 ó 50 L	
Accionamiento	a pedal, pulsador gatillo o fotocélula	
MODELO DPVS (con servo)	C18	C35
DOSIS MÍNIMA - MÁXIMA		
Tamaño de pistón pequeño Ø 25mm	7 cc - 72 cc	
Tamaño de pistón mediano Ø 50mm	30 cc - 295 cc	30 cc - 295 cc
Tamaño de pistón grande Ø 100mm		120 cc - 1150* cc
Consumo eléctrico	500 W // 220 V	
Consumo de aire	30 L/m	
Velocidad de dosificación*	máximo 2 segundos/ciclo	
Medidas A x F x H**	114 x 54 x 71 cm	117,2 x 54 x 7 3,5 cm
Capacidad del depósito	32 ó 50 L	
Accionamiento	a pedal, pulsador gatillo o fotocélula	

* Según tipo de masa consistencia y cantida de dosis.

***Las medidas varían dependiendo del calibre, el depósito, la pistola y de si lleva incorporado el elevador o la mesa.

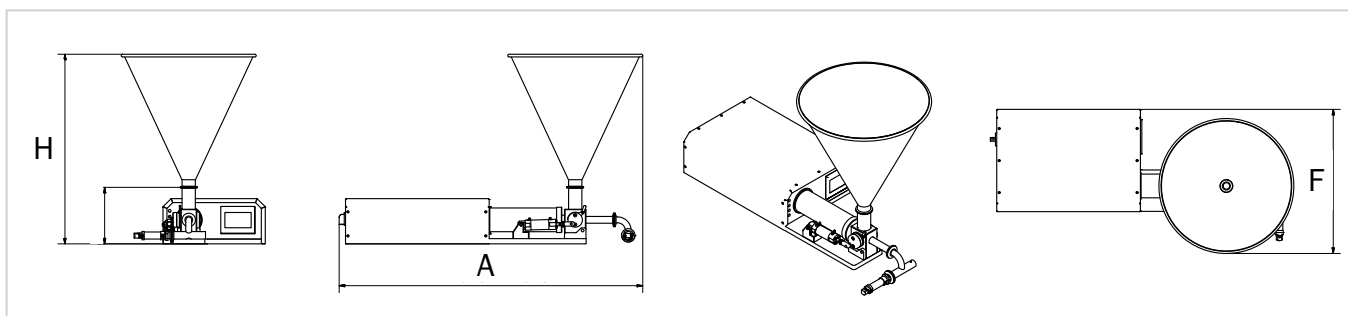

Debido a las diferentes variaciones que pueden tener los modelos, el fabricante se reserva el derecho a modificar las imágenes y características técnicas sin previo aviso.



FORMEX

FORMEX MAQUINARIA S.A.
Vic 32, Nave 5
08120 La Llagosta
BARCELONA - ESPAÑA

formex@formex.es
Tel. +34 93 398 43 50
 +34 656800210

www.formex.es
 Formex Maquinaria
 formexmaquinariapasteleria

FABRICAMOS SOLUCIONES PARA DOSIFICAR TU PRODUCTO

**VER PRODUCTO
EN WEB**

